



## Судовые MP3/CD ресиверы MR1620S и MR1620W



### Руководство пользователя



Фирма «Фордевинд-Регата», 197110, Санкт-Петербург, Петровская коса, д. 7,  
тел.: (812) 320 1853, 327 4580, факс: (812) 323 9563  
<http://www.fordewind-regatta.ru>



## Содержание

---

Комплект поставки .....	2
Установка ресивера .....	3
Снятие передней панели .....	4
Извлечение ресивера .....	5
Установка пульта дистанционного управления .....	5
Установка передней панели .....	5
Органы управления .....	9
Пульт дистанционного управления .....	12
Воспроизведение CD дисков .....	13
Воспроизведение MP3 дисков .....	13
Функции RDS .....	14
Электрическая схема .....	15
Устранение неисправностей .....	16
Технические характеристики .....	16
Гарантийные обязательства .....	17

## Комплект поставки

---

Прежде чем приступать к установке ресивера, убедитесь, что все детали комплекта имеются в наличии:

Ресивер	Ключи для съема ресивера, 2 шт.
Съемная передняя панель с защитной крышкой	Кабель
Крепления для ресивера:	Пульт дистанционного управления
Задний кронштейн	Кабель пульта дистанционного управления
Болт заднего кронштейна	Крепления для пульта:
Плоская шайба	Скобы, 2 шт.
Пружинная шайба	Направляющая, 1 шт.
Винт	Крепежные болты, 2 шт.
Восьмигранная гайка	Руководство пользователя

# Установка ресивера

Прежде чем приступить к установке ресивера, пожалуйста, внимательно ознакомьтесь с данным руководством.

Выберите для установки такое место, где ресивер не будет мешать управлению судном.

Используйте крепежные детали и приспособления только из комплекта поставки. Применение иных деталей может привести к неправильной работе или поломке ресивера.

Горизонтальный угол установки ресивера не должен превышать 30°, иначе нормальное функционирование устройства не гарантируется.

Данный ресивер рассчитан на работу вне помещения. Однако, для продления срока службы не устанавливайте устройство в таком месте, где оно будет находиться под постоянным воздействием высоких температур (прямые солнечные лучи, близко расположенные отопительные приборы, выхлопная система). Также во избежание поломки механизма не вставляйте в устройство грязные компакт-диски. Сперва удалите загрязнение чистой тряпкой.

Для удаления грязи с поверхности ресивера используйте влажную тряпку. Если на ресивер попали брызги морской воды, вытрите их до высыхания, чтобы на поверхности не скапливалась соль.

**При правильной установке устройство соответствует классу IPX5 по защите от влаги. Обратите внимание, что это не означает возможность погружения под воду, а только защиту от брызг в той мере, в какой возможно их появление в рубке судна.**

Чтобы степень защиты устройства от влаги соответствовала классу IPX5, внимательно выполните описанные ниже операции:

1. Перед началом установки открутите транспортировочные болты:

Рис. 1. Снимите транспортировочные болты

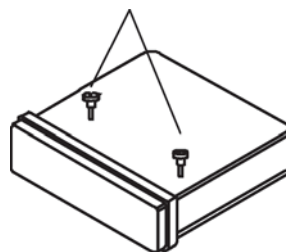

2. Заклейте отверстия болтов пленкой из комплекта поставки:



Рис. 2. Заклейте отверстия болтов пленкой из комплекта поставки

3. Вставьте и закрутите опорный болт без головки с задней стороны ресивера.

4. Вставьте кожух в отверстие на приборной панели. Измерьте толщину панели, и исходя из этого, отогните наружу соответствующие опорные лапки кожуха (см. рис. 3).

5. Согните крепежный кронштейн (рис. 4). Проденьте в нужное отверстие на кронштейне опорный болт и закрепите кронштейн гайкой с пружинной шайбой из комплекта поставки.

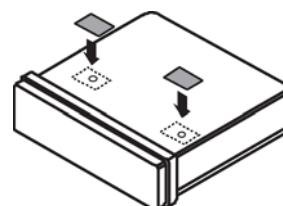
6. С помощью болта М5 x 35 мм и плоской шайбы закрепите другой конец кронштейна на приборной панели. Еще раз подтяните болты и проверьте надежность крепления ресивера.



Рис. 3. Отгните опорные лапки



Рис. 5. Подготовьте крепежный кронштейн

# Снятие передней панели

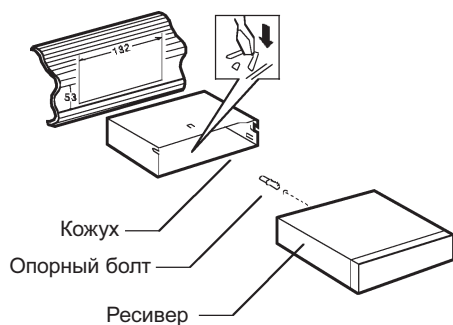
1. Нажмите кнопку, чтобы опустить панель (рис. 5).

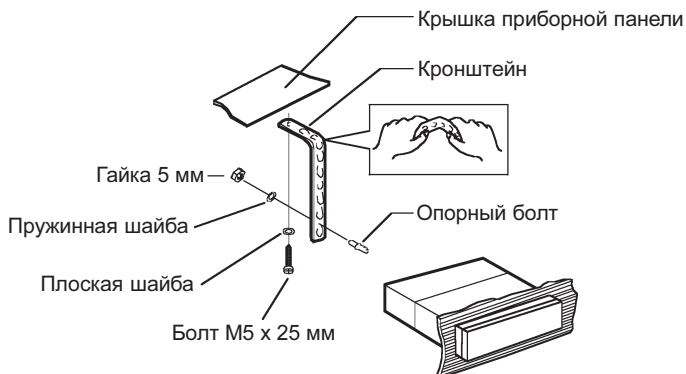
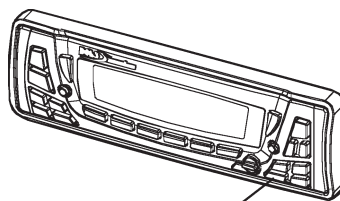

Кнопка снятия передней панели

Рис. 5. Для снятия панели нажмите кнопку

2. Нажмите на защелку, расположенную в нижней части панели, и одновременно потяните панель на себя, чтобы отделить ее от ресивера (рис. 6).



Рис. 6. Нажмите на защелку, расположенную в нижней части панели, и одновременно потяните панель на себя, чтобы отделить ее от ресивера.

3. Верните механизм поворота панели в исходное положение, чтобы он не выступал наружу. Для этого надавите на нижний край пластины, но не поднимайте ее! (рис. 7)

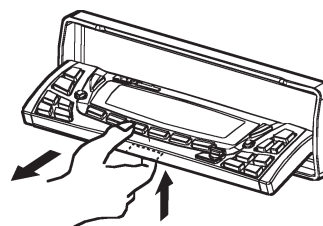
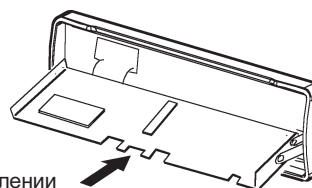

Надавите в этом направлении

Рис. 7. Надавите на пластину для возврата механизма в исходное положение

4. Сразу же положите панель в защитный футляр (рис. 8).



Рис. 8. Положите панель в защитный футляр

## Обращайтесь со съемной передней панелью аккуратно!

1. Не роняйте панель.
2. При съеме или установке панели не давите на дисплей.
3. Не прикасайтесь к разъемам на панели и на корпусе ресивера. Это может ухудшить электрический контакт.
4. Удаляйте грязь с панели при помощи чистой сухой тряпки.
5. Не оставляйте панель рядом с источниками тепла или на открытом солнце.
6. Не допускайте попадания на панель активных химических жидкостей или растворителей.
7. Не пытайтесь разбирать панель.

## Установка передней панели

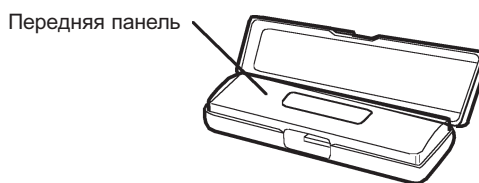
1. Вставьте один край панели в отверстие ресивера.
2. Затем подтолкните другой конец панели в отверстие до щелчка (рис. 9).

*Примечание: Если панель установлена неправильно, некоторые органы управления могут не работать, а отдельные участки дисплея — не гореть. Этом случае снимите панель и установите ее снова.*



Рис. 9. Вставьте сначала один конец панели, а затем другой до щелчка.

## Извлечение ресивера

Если требуется демонтировать ресивер, сначала снимите переднюю панель, как описано выше, и уложите ее в футляр. Затем вставьте два ключа из комплекта поставки в специальные отверстия до щелчка. После этого, используя ключи в качестве рычагов, вытащите панель (рис. 10 и 11).

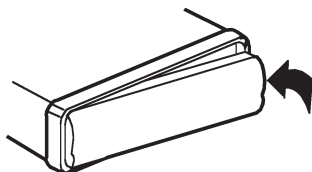

Рис. 10. Отверстия для ключей



Рис. 11. Вставьте ключи до щелчка и извлеките ресивер

## Установка пульта дистанционного управления

Судовой пульт дистанционного управления Boss разрабатывался специально с учетом простоты и удобства установки. Его можно как врезать в панели, так и устанавливать на поверхности. В обоих случаях сначала монтируется держатель, а затем в него легко вставляется сам пульт.

Когда держатель установлен, остается только провести кабель (либо через центральное отверстие при врезке пульта в панель, либо снизу при установке пульта на поверхности), вставить пульт и зафиксировать его поворотом.

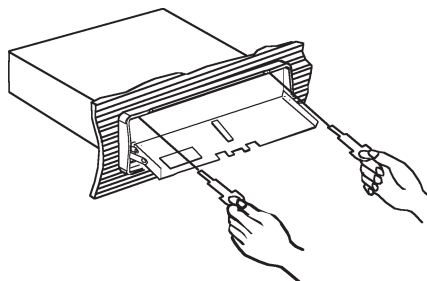
### Врезка держателя в монтажную панель

Для установки держателя выполните следующие операции:

1. Выберите подходящее место для установки пульта и отметьте его центр.
2. Просверлите в монтажной поверхности отверстие диаметром 82-84 мм. **Очень важно, чтобы диаметр отверстия не превышал 84 мм.**
3. Вставьте уплотнительное кольцо из комплекта поставки в канавку на задней поверхности фланца держателя.

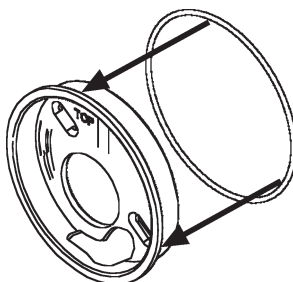

Вставьте уплотнительное кольцо в канавку на задней поверхности фланца держателя.

4. Вставьте крепежные скобы в направляющую.

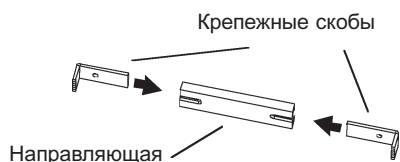

5. Вставьте болты из комплекта поставки в прорези держателя и вкрутите их в отверстия с резьбой на скобах. Болты закручивайте всего на несколько оборотов.

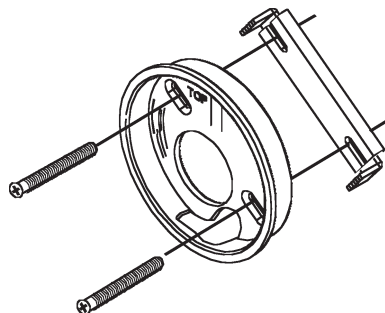

Вставьте болты из комплекта поставки в прорези держателя и вкрутите их в отверстия с резьбой на скобах.

6. Вставьте держатель в установочное отверстие таким образом, чтобы фланец опирался на монтажную поверхность. Разверните держатель таким образом, чтобы стрелка, нарисованная рядом с надписью TOP, указывала вверх. Иначе пульт ДУ будет располагаться под углом.

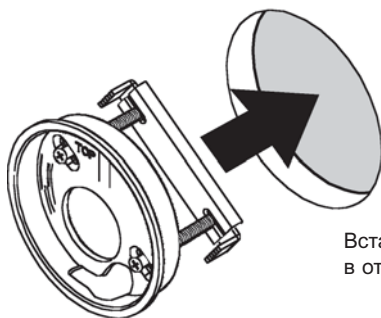

Вставьте держатель в отверстие

7. Возьмитесь пальцами за головки болтов и раздвиньте их в стороны, к краям держателя. Скобы при этом также раздвинутся, и после затяжки болтов будут удерживать держатель изнутри панели.

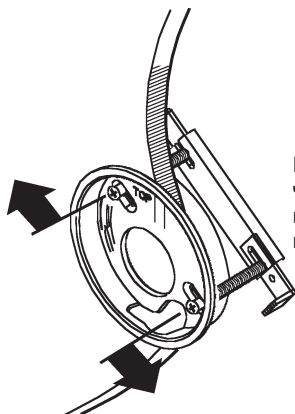

Раздвиньте болты в стороны, чтобы скобы оказались вне пределов отверстия в монтажной панели

8. Равномерно затягивайте оба болта, пока уплотнительное кольцо не прижмется к монтажной поверхности и держатель прочно не закрепится на месте.

*Примечание: Если установить скобы, как показано на рисунке (загибом вперед), то держатель можно устанавливать на панели толщиной до 20 мм. Для более толстых панелей скобы следует развернуть, что добавит еще около 25 мм.*

9. Уложите кабель в специальную канавку на задней поверхности пульта дистанционного управления. Затем протяните конец кабеля с разъемом через центральное отверстие в держателе.

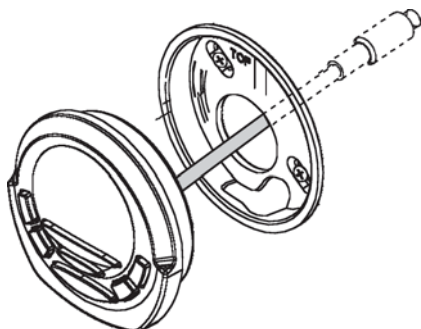

10. Поместите пульт перед держателем в нормальном положении. Затем поверните пульт примерно на 20° против часовой стрелки.

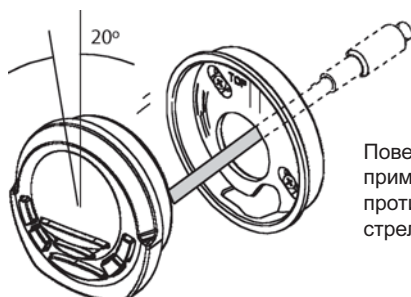

Поверните пульт примерно на 20° против часовой стрелки

11. Вставьте пульт в держатель таким образом, чтобы защелки пульта вошли в соответствующие пазы.

Если, вставляя пульт в держатель, Вы чувствуете сопротивление, выньте пульт и проверьте, что кабель уложен в канавку, как указано в п. 9.

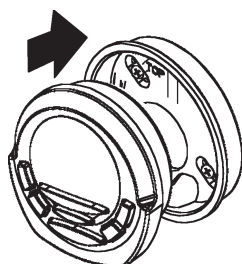

12. Поверните пульт рукой по часовой стрелке до защелкивания.

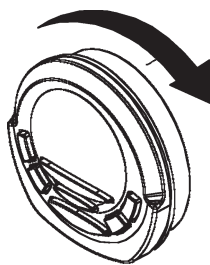

## Установка держателя на поверхности

Для установки держателя выполните следующие операции:

1. Приложите держатель к монтажной поверхности в требуемом месте установки.

*Разверните держатель таким образом, чтобы стрелка, нарисованная рядом с надписью TOP, указывала вверх. Иначе пульт ДУ будет располагаться под углом.*

С помощью шурупов (тип и размер определяются исходя из конкретных условий) закрепите держатель на монтажной поверхности. При необходимости сначала просверлите направляющие отверстия.

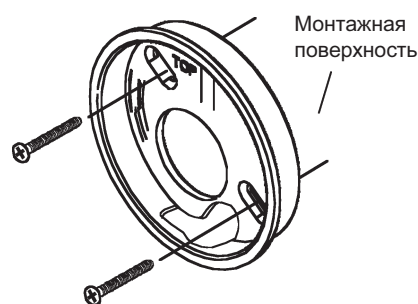

2. Если Вы собираетесь протягивать кабель сквозь монтажную поверхность, просверлите в ней отверстие диаметром не менее 15 мм, чтобы в него мог пройти разъем.

Если Вы хотите провести кабель через нижнюю прорезь держателя и вдоль монтажной поверхности, пропустите этот пункт.

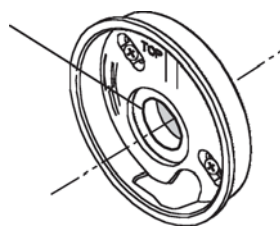

Для проводки кабеля сквозь монтажную поверхность просверлите отверстие диаметром не менее 15 мм

3. Уложите кабель в специальную канавку на задней поверхности пульта дистанционного управления. Далее проведите кабель либо через отверстие в монтажной панели, либо через нижнюю прорезь держателя.

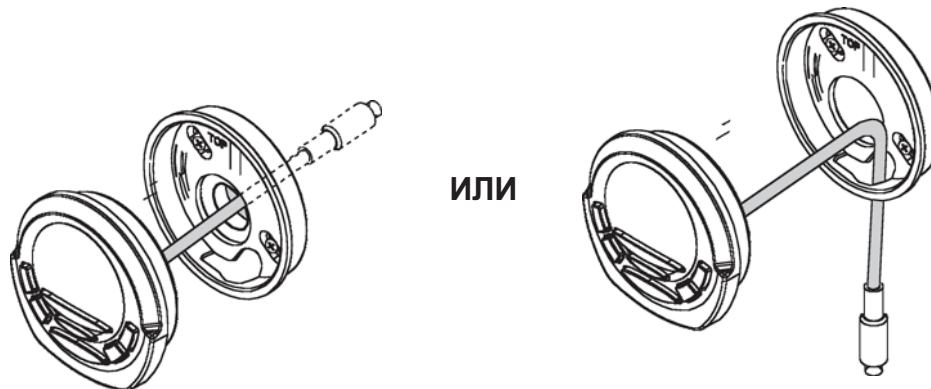

Кабель проходит сквозь монтажную поверхность

Кабель проходит по монтажной поверхности

4. Поместите пульт перед держателем в нормальном положении. Затем поверните пульт примерно на 20° против часовой стрелки.

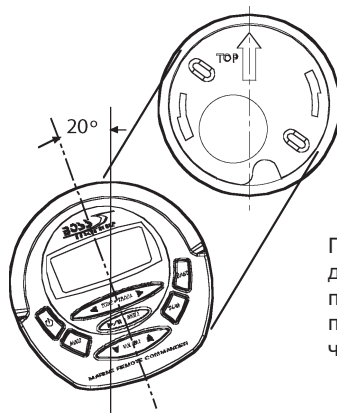

Поместите пульт перед держателем в нормальном положении и поверните примерно на 20° против часовой стрелки.

5. Вставьте пульт в держатель таким образом, чтобы защелки пульта вошли в соответствующие пазы.

Если кабель прокладывается вдоль поверхности через нижнюю прорезь держателя, слегка потяните его вниз, чтобы он не мешал закручивать пульт.

Если, вставляя пульт в держатель, Вы чувствуете сопротивление, выньте пульт и проверьте, что кабель уложен в канавку, как указано в п. 3.

6. Поверните пульт рукой по часовой стрелке до защелкивания.

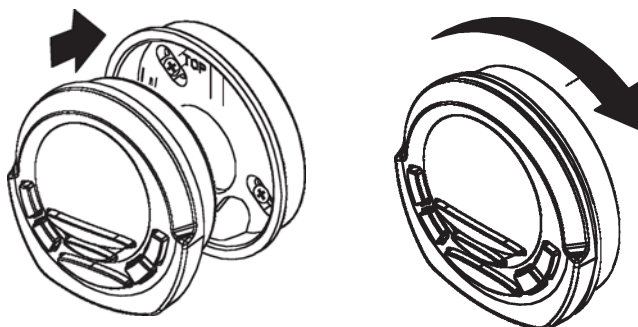



# Органы управления

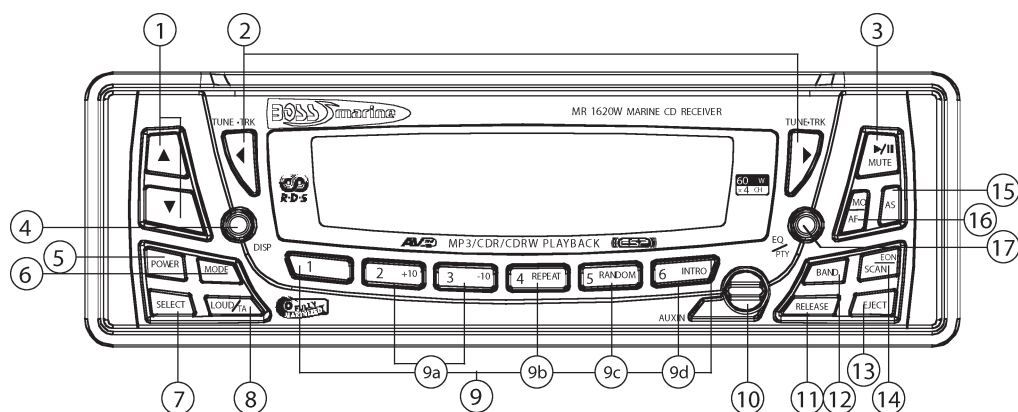

## 1. Кнопки регулировки громкости.

В режиме воспроизведения эти кнопки используются для увеличения и уменьшения громкости.

В комбинации с кнопкой SELECT эти кнопки используются для регулировки различных параметров звука.

## 2. Кнопки TUNE/TRACK

В режиме радиоприема при кратком нажатии эти кнопки увеличивают или уменьшают частоту на один шаг. При нажатии и удержании включается режим поиска ближайшей станции.

В режиме CD-плеера эти кнопки используются для перехода на соседний (предыдущий или следующий) трек. Нажатие и удержание включает режим поиска.

## 3. Кнопка PLAY/PAUSE, MUTE

В режиме CD-плеера воспроизведение диска начинается сразу после его установки. Нажатие данной кнопки останавливает воспроизведение. При повторном нажатии воспроизведение возобновляется.

В режимах радио и воспроизведения через НЧ-вход данная кнопка отключает звук. При повторном нажатии звук включается на прежней громкости.

## 4. Кнопка DISPLAY

При коротком нажатии выводит на дисплей текущее время. Для установления времени нажмите и удерживайте эту кнопку, пока цифры не начнут мигать. Затем введите значения часов и минут при помощи кнопок регулировки громкости.

## 5. Кнопка POWER

Используется для включения и выключения ресивера.

## 6. Кнопка MODE

Последовательно нажимайте данную кнопку для выбора режима работы:

RADIO (радио) > CD (CD-плеер) > AUX (НЧ-вход) > AUX 1 (НЧ-вход 1)

Для стирания всех данных из памяти устройства нажмите и удерживайте эту кнопку.

## 7. Кнопка SELECT

Данная кнопка используется для доступа к настройке различных параметров работы ресивера.

## Настройки параметров звука

Для настройки звука коротко нажимайте кнопку SELECT для пролистывания параметров:

VOLUME (громкость) > BASS (низкие частоты) > TREBLE (высокие частоты) > BALANCE (баланс левые-правые) > FADER (баланс фронт-тыл).

Регулировка настроек осуществляется при помощи кнопок регулировки громкости. После внесения изменений нажмите коротко кнопку SELECT для сохранения новой установки и перехода к следующему параметру. Через 5 секунд после последнего нажатия кнопки ресивер автоматически переключится в стандартный рабочий режим.

*Примечание: Если включен эквалайзер (EQ) настройка нижних (BASS) и высоких частот (TREBLE) недоступна.*

## Системные установки

### Настройки общего характера

Для перехода к системным настройкам нажмите кнопку SELECT и удерживайте не менее 2 секунд.

На дисплее появится сообщение MENU, а затем первый пункт меню настроек CLOCK (часы).

Для пролистывания доступных параметров настройки коротко нажимайте кнопку SELECT. Для внесения изменений используйте кнопки регулировки громкости. Ниже перечислены пункты меню настройки и доступные установки для каждого из них. Установки по умолчанию отмечены жирным шрифтом.

- CLOCK (формат времени). 12HR/24HR. 12-часовой или 24-часовой формат. В регионах с американскими частотами по умолчанию установлено **12HR**. В регионах с европейскими — **24HR**.
- CT (ввод времени). Если включен американский диапазон частот, часы изначально показывают время 12:00. Если включен европейский диапазон частот, часы изначально показывают время 24:00. Введите нужное значение часов и минут при помощи кнопок регулировки громкости.
- SUBWOOFER CHANNEL (канал сабвуфера). **ON/OFF** (вкл./выкл.).
- LOC/DSC (переключение чувствительности приемника. LOC (местные станции) / **DSC** (удаленные станции)).
- AREA (региональный частотный радиодиапазон). EUROPE (Европа) > OIRT (УКБ) > AUST (Австралия) > ASIA (Азия) > USA (США). По умолчанию установлен регион, совпадающий с регионом продажи ресивера.
- V-PGM (максимальная громкость). 0 – **12**.
- BEEP (сигнал при нажатии кнопок). **ON/OFF** (вкл./выкл.).
- CLOCK ON (определяет, будут ли отображаться часы при выключении ресивера). **ON/OFF** (вкл./выкл.).

#### **Настройки RDS (прием цифровых сообщений)**

- SEEK RDS/ALL. Данная установка влияет на режим поиска радиостанций. Если выбрана настройка ALL (все станции), поиск ведется вне зависимости от наличия сигнала RDS. Если выбрана настройка RDS, поиск ведется только среди станций, передающих сигнал RDS. **RDS/ALL**.
- TA (информация о дорожной обстановке) SEEK/ALARM. В режиме TA SEEK устройство ведет прием информации о дорожной обстановке на текущем FM-канале. Если данной информации нет, или сигнал слишком слабый, производится автоматический поиск другого канала с указанной информацией. Если выбрана установка ALARM, то при отсутствии или недостаточной мощности цифрового сигнала поиск другого канала не выполняется, а вместо этого подается двойной звуковой предупредительный сигнал, и на дисплей выводится сообщение LOST TP TA (потеря сигнала о дорожной обстановке). **TA SEEK/ALARM**.
- TA VOLUME (громкость сообщений о дорожной обстановке). Диапазон значение 0 – 40. Установка по умолчанию **18**.
- REG ON/OFF. Данная установка определяет работу приемника в режиме AF (поиск альтернативных частот). В режиме AF ведется непрерывное отслеживание мощности сигнала и сравнение ее с мощностью сигналов других станций той же сети. Если обнаруживается станция с более мощным сигналом, приемник автоматически переключается на нее.  
В некоторых регионах станции одной сети могут передавать разные программы. В этом случае режим AF может вызывать смену программы текущего вещания. Если выбрана установка REG ON, устройство сравнивает программы и при их различии блокирует переключение. **REG OFF/ON**.

#### **8. Кнопка LOUDNESS/TA.**

При коротком нажатии данная кнопка включает режим тонокомпенсации (увеличение доли низких частот). При повторном нажатии данный режим отключается, и т. д.

При долгом нажатии кнопка включает режим TA (прием информации о дорожной обстановке). Подробнее см. стр. 14.

#### **9. Кнопки 1 – 6 (режим радио).**

Данные кнопки используются для записи радиостанций. Для записи станции сначала настройтесь на ее частоту, а затем нажмите требуемую кнопку и удерживайте ее не менее 1 секунды. Для перепрограммирования кнопки повторите данную процедуру, и новая станция будет записана вместо прежней.

##### **9а. Кнопки +10/-10.**

При воспроизведении диска данные кнопки используются для перехода на 10 треков вперед или назад.

##### **9б. Кнопка REPEAT.**

В режиме воспроизведения CD-дисков: при коротком нажатии включается режим непрерывного воспроизведения текущего трека до повторного нажатия кнопки.

В режиме воспроизведения MP3/WAV файлов: при коротком нажатии включается режим непрерывного воспроизведения текущего файла до повторного нажатия кнопки. При долгом нажатии включается режим непрерывного воспроизведения всех файлов из текущей папки.

##### **9с. Кнопка RANDOM.**

В режиме воспроизведения CD-дисков: при нажатии включается режим случайного воспроизведения треков с диска.

В режиме воспроизведения MP3/WAV файлов: при долгом нажатии включается режим случайного воспроизведения файлов из текущей папки.

В обоих случаях повторное нажатие кнопки RANDOM прерывает режим случайного воспроизведения.

#### **9d. Кнопка INTRO SCAN.**

Данный режим удобно использовать для поиска нужного трека.

В режиме воспроизведения CD-дисков: при нажатии включается режим воспроизведения первых нескольких секунд каждого трека диска. При повторном нажатии кнопки INTRO SCAN включается режим обычного воспроизведения текущего трека.

В режиме воспроизведения MP3/WAV файлов: при долгом нажатии включается режим воспроизведения первых нескольких секунд каждого файла из текущей папки. При повторном нажатии кнопки INTRO SCAN включается режим обычного воспроизведения текущего файла.

#### **10. Гнездо для подключения внешнего плеера.**

Через данное гнездо можно подключать к ресиверу MP3-плеер, например iPod.

Просто воткните разъем кабеля плеера в гнездо, выберите при помощи кнопки MODE на ресивере режим AUX1 и включите на плеере режим воспроизведения.

#### **11. Кнопка снятия передней панели.**

Данная кнопка используется для снятия передней панели. Нажмите кнопку ее, чтобы опустить панель.

Процедура снятия панели описана на стр. 4.

#### **12. Кнопка BAND.**

При последовательных коротких нажатиях данной кнопки происходит переключение радиодиапазонов: FM1 > FM2 > FM3 > AM1 > AM2.

#### **13. Кнопка извлечения диска.**

Для извлечения диска сначала опустите переднюю панель. Затем нажмите данную кнопку и, когда диск выдвинется, выньте его рукой.

#### **14. Кнопка SCAN/EON.**

В режиме радио короткое нажатие данной кнопки включает режим сканирования частотного диапазона до обнаружений станции с сильным сигналом. Как только станция обнаружена, сканирование временно прекращается и на дисплее на 5 секунд появляются мигающие цифры, показывающие ее частоту. Для перехода к прослушиванию данной станции снова нажмите кнопку SCAN. В противном случае по истечении указанного интервала времени сканирование будет продолжено до нахождения следующей станции и т. д.

При долгом нажатии данная кнопка включает режим EON для системы цифровых сообщений RDS. На дисплее при этом загорается индикатор EON (подробнее про режим EON см. на стр. 14).

#### **15. Кнопка AS/PS (режимы автоматического сохранения настройки на радиостанции в памяти ресивера и сканирования предварительно настроенных радиостанций)**

При нажатии и удержании в течение нескольких секунд устройство начинает автоматический поиск первых шести станций текущего диапазона, частоты которых затем сохраняются в памяти.

При помощи коротких нажатий можно переключаться между предварительно настроенными станциями.

#### **16. Кнопка MO/ST, AF**

Если качество приема в стерео режиме неудовлетворительно, с помощью этой кнопки можно переключиться в моно режим, который обеспечивает лучшее звучание при плохих условиях приема. Для переключения коротко нажмите на кнопку.

При долгом нажатии данная кнопка включает режим RDS AF. В этом режиме ведется непрерывное отслеживание мощности приема сигнала RDS и сравнение ее с мощностью сигналов других станций той же сети. Если обнаруживается станция с более мощным сигналом, приемник автоматически переключается на нее. Подробнее см. стр. 14.

#### **17. Кнопка EQ (эквалайзер) /PTY (режим выбора программ по категориям)**

При коротких нажатиях данная кнопка переключает профили эквалайзера:

POP > JAM > JAZZ > ROCK > CLASSICAL > FLAT > OFF.

При нажатии и удержании кнопка включает режим выбора RDS программ по категориям/ Подробнее см. стр. 14.

#### **18. Кнопка перезапуска.**

Если устройство работает ненормально, попробуйте выключить его, а затем минут через 10 включить снова.

В том случае, если таким образом проблему устранить не удастся, снимите и снова установите переднюю панель, следя за тем, чтобы она ровно входила в углубление. Если это не поможет, еще раз снимите панель и протрите разъем тряпкой, смоченной в изопропиловом спирте.

Если и это не поможет, нажмите кнопку перезапуска при помощи какого-нибудь острого предмета, например, шариковой ручки. Это вернет все настройки к заводским значениям. Сохраненные настройки на радиостанции при этом также будут стерты.

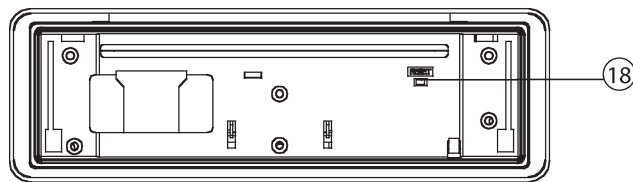

Кнопка перезапуска

## Пульт дистанционного управления

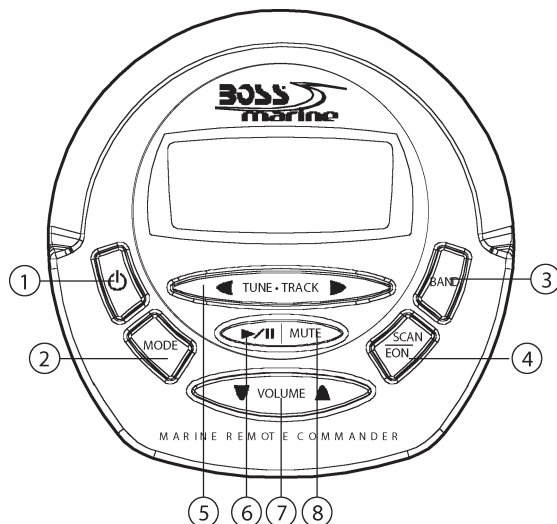

### 1. Кнопка POWER

Используется для включения и выключения ресивера.

### 2. Кнопка MODE

Последовательно нажимайте данную кнопку для выбора режима работы:

RADIO (радио) > CD (CD-плеер) > AUX (НЧ-вход) > AUX 1 (НЧ-вход 1, с передней панели)

### 3. Кнопка BAND.

При последовательных коротких нажатиях данной кнопки происходит переключение радиодиапазонов:  
FM1 > FM2 > FM3 > AM1 > AM2.

### 4. Кнопка SCAN/EON.

В режиме радио короткое нажатие данной кнопки включает режим сканирования частотного диапазона до обнаружения станции с сильным сигналом. Как только станция обнаружена, сканирование временно прекращается и на дисплее на 5 секунд появляются мигающие цифры, показывающие ее частоту. Для перехода к прослушиванию данной станции снова нажмите кнопку SCAN. В противном случае по истечении указанного интервала времени сканирование будет продолжено до нахождения следующей станции и т. д.

При долгом нажатии данная кнопка включает режим EON для системы цифровых сообщений RDS. На дисплее при этом загорается индикатор EON (подробнее про режим EON см. на стр. 14).

### 5. Кнопки TUNE/TRACK

В режиме радиоприем при кратком нажатии эти кнопки увеличивают или уменьшают частоту на один шаг. При нажатии и удержании включается режим поиска ближайшей станции.

В режиме CD-плеера эти кнопки используются для перехода на соседний (предыдущий или следующий) трек. Нажатие и удержание включает режим быстрой перемотки. Воспроизведение начинается после отпускания кнопки.

### 6. Кнопка PLAY/PAUSE

В режиме CD-плеера воспроизведение диска начинается сразу после его установки. Нажатие данной кнопки останавливает воспроизведение. При повторном нажатии воспроизведение возобновляется.

### 7. Кнопки VOLUME.

В режиме воспроизведения эти кнопки используются для увеличения и уменьшения громкости.

### 8. Кнопка MUTE

В режимах радио и воспроизведения через НЧ-вход данная кнопка отключает звук. При повторном нажатии звук включается на прежней громкости.

*Примечание: В режиме воспроизведения CD кнопка MUTE не работает.*

## Воспроизведение CD дисков

---

В данном разделе приведены общие рекомендации по воспроизведению аудио компакт-дисков.

Обратите внимание, что с дистанционного пульта управления доступны только некоторые из перечисленных ниже пунктов.

### Загрузка диска

Чтобы опустить переднюю панель, нажмите кнопку снятия панели. Когда панель опустится, откроется доступ к слоту для дисков.

Аккуратно вставьте диск в слот до захвата его механизмом подачи. Если в ресивере уже имеется диск, сперва извлеките его, нажав соответствующую кнопку.

### Воспроизведение диска

Воспроизведение диска начинается автоматически. Для остановки воспроизведения нажмите кнопку PLAY/PAUSE. Для возобновления воспроизведения нажмите кнопку еще раз.

Для запуска воспроизведения с первого трека нажмите цифровую кнопку 1. Для перехода веред (назад) на 10 треков нажмите кнопку + 10 (- 10).

### Поиск треков

Для поиска нужного трека нажмите кнопку INTRO SCAN. При нажатии кнопки включится режим воспроизведения первых нескольких секунд каждого трека диска. При повторном нажатии кнопки INTRO SCAN включается режим обычного воспроизведения текущего трека.

### Повтор трека

При коротком нажатии кнопки REPEAT включается режим непрерывного воспроизведения текущего трека до повторного нажатия кнопки.

### Случайное воспроизведение

При нажатии кнопки RANDOM включается режим случайного воспроизведения треков с диска.

## Воспроизведение MP3 дисков

---

При установке MP3 (или WMA) диска в ресивер начинается автоматическое воспроизведение первого файла.

Поскольку MP3 диски могут содержать значительно большее количество треков, чем обычные аудио компакт-диски, необходима процедура поиска. Поиск реализован двумя способами.

### Поиск по файлам

В режиме воспроизведения MP3 диска нажмите кнопку BAND. На дисплее появится сообщение TRACK.

Для начала поиска нажмите кнопку SELECT или одну из кнопок регулировки громкости. Далее нажмите и удерживайте одну из кнопок регулировки громкости до появления требуемого файла. Для начала воспроизведения нажмите кнопку SELECT.

### Поиск по папкам

Данный режим позволяет просматривать папки, записанные на диске.

Для начала поиска нажмите кнопку BAND дважды. На дисплее появится сообщение NAVIGA. Нажмите кнопку SELECT.

Для перемещения между папками и файлами на диске используйте кнопки регулировки громкости. Для входа в папку выберите ее и нажмите кнопку SELECT. На дисплее будет показано содержимое папки по которому можно перемещаться также при помощи кнопок регулировки громкости. Выбрав требуемый файл, нажмите кнопку SELECT для начала воспроизведения.

### Просмотр информации об MP3 файле

Многие MP3 файлы содержат информацию о стиле, исполнителе и альбоме (тег ID3). Теги можно просматривать последовательно нажимая кнопку AS/PS.

На дисплее будет прокручиваться информация, включающая в себя помимо тега ID3 также названия папки и файла. Обратите внимание, что теги ID3 версий 1.0 и 2.0 не отображаются.

# Функции RDS

RDS — это система радиопередачи цифровых сообщений, разработанная Европейским радиовещательным союзом (EBU).

Сообщения, содержащие разнообразную информацию, включаются в сигнал обычных FM-радиостанций. Эти сообщения могут быть декодированы устройствами, имеющими функцию RDS, к каковым относится и данная модель ресивера.

Ниже описаны три основные функции RDS:

## AF/REG (режим выбора альтернативных частот)

Данный режим включается нажатием кнопки MO/ST AF. Если он активен, устройство непрерывно отслеживает мощность принимаемого сигнала и, если обнаруживает в той же сети вещание более сильный сигнал на другой частоте, автоматически производит переключение.

### Режим приема региональных программ

Через меню настройки, которое вызывается с помощью кнопки SELECT (см. стр. 9), можно включать и выключать режим приема региональных программ (REG), который является подрежимом режима AF. По умолчанию режим REG отключен.

При выключенном режиме приема региональных программ сравнение сигнала производится только по мощности, поэтому, чтобы не происходило смены программ, следует выбирать установку REG ON.

## TA (сообщения о дорожном движении)

Многие FM станции помимо обычных программ транслируют через систему RDS сообщения о дорожном движении.

Режим TA включается нажатием кнопки TA. Если он активен, то при поступлении информации о дорожной обстановке, обычная программа автоматически прерывается для прослушивания сообщений. По завершении передачи сообщения обычное вещание автоматически возобновляется.

Сообщения о дорожном движении также прерывают воспроизведение CD и MP3 дисков, если включен режим EON (см. ниже).

Имеются также и некоторые другие настройки режима TA, управление которыми осуществляется через меню SELECT (см. стр. 9).

## RDS EON (прием информации от других сетей)

Система RDS EON расширяет функциональность режима TA за счет приема сообщений о дорожном движении как от местных, так и от общегосударственных источников. Она также позволяет прерывать воспроизведение диска, если такие сообщения поступают. Кроме того, сообщения будут воспроизводиться даже в том случае, если звук ресивера отключен кнопкой MUTE.

Выбор уровня громкости для сообщений устанавливается через параметр V-PGM (см. стр. \*\*).

Для включения функции EON нажмите и удерживайте кнопку SCAN. Для отключения функции нажмите и удерживайте кнопку SCAN еще раз.

Если функция EON включена, то при поступлении сообщения о дорожной обстановке ресивер автоматически переключится в режим TA и на дисплее появится индикатор TP.

## PTY (код типа программы)

Станции с сигналом RDS можно выбирать по типу передаваемых в эфир программ: новостные, спортивные, музыкальные и т.д.

Для поиска начала станций по типу программ нажмите и удерживайте кнопку PTY. Для возврата в обычный режим настройки снова нажмите и удерживайте кнопку PTY.

Когда режим поиска по типу программы включен, на дисплее отображается индикатор PTY и выводится название первой категории: NEWS (новости).

Для пролистывания категорий используйте кнопки регулировки громкости. Для выбора нужной категории выделите ее и нажмите кнопку SELECT. Если в данной категории не окажется ни одной станции, на дисплей будет выведено сообщение NONE PTY и ресивер вернется в обычный режим работы.

Список категорий станций

Ниже приведен полный список возможных категорий станций в том порядке, в котором они появляются на дисплее ресивера:

NEWS (новости)

AFFAIRS (события)

INFORMATION (информация)

SPORTS (спорт)

EDUCATION (образование)

DRAMA (драма)

CULTURE (культура)

SCIENCE (наука)

VARIETY (разное)

POP MUSIC (поп музыка)

ROCK MUSIC (рок музыка)

EASY LISTENING MUSIC (легкая музыка)

LIGHT MUSIC (легкая музыка)

CLASSICAL MUSIC (классическая музыка)

OTHER MUSIC (прочая музыка)  
 WEATHER (погода)  
 FINANCE (финансы)  
 CHILDREN (дети)  
 SOCIAL (социальные вопросы)  
 RELIGIOUS (религия)  
 PHONE IN (входящий звонок телефона)  
 TRAVEL (путешествия)  
 LEISURE (развлечения)

JAZZ MUSIC (джаз)  
 COUNTRY MUSIC (музыка кантри)  
 NATIONAL MUSIC (этническая музыка)  
 OLDIES MUSIC (ретро музыка)  
 FOLK MUSIC (народная музыка)  
 DOCUMENTARY (документалистика)  
 ALERT TEST (тест для предупреждений)  
 ALARM TEST (тест для сигналов)

## Электрическая схема

При подключении ресивера в точности соблюдайте приведенную ниже схему, иначе устройство может работать неправильно. Неверное подключение может привести к поломке устройства и потере права на гарантийное обслуживание.

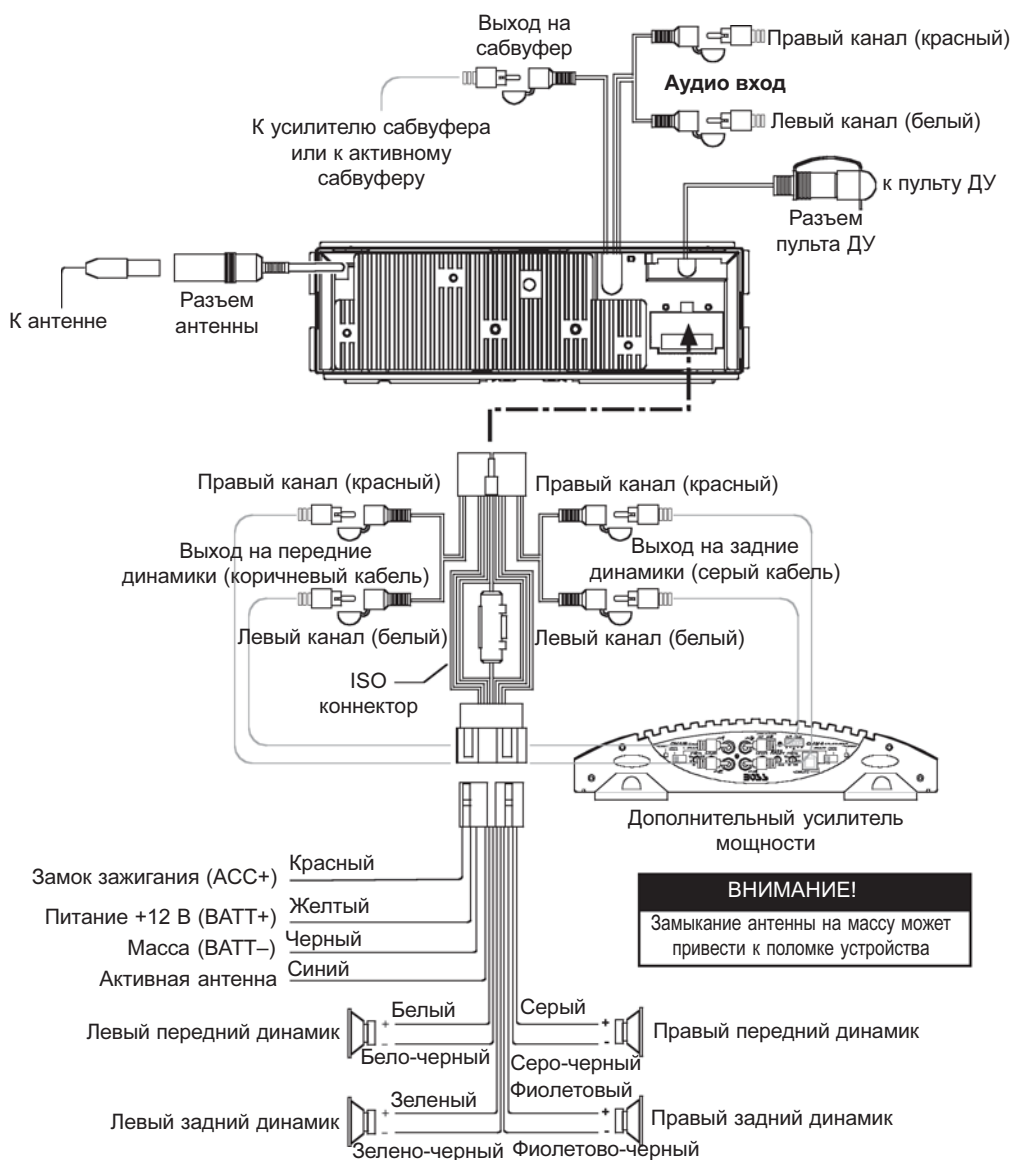

Сопротивление динамика не менее 4 Ом!

# Устранение неисправностей

Если в работе устройства возникают проблемы, проверьте подключение в соответствии с приведенной выше электрической схемой. Если это не поможет, используйте следующую таблицу:

Неисправность	Причина	Устранение
Не включается питание.	Не включено зажигание двигателя.	Если кабель питания правильно подсоединен к устройству, переведите ключ зажигания в положение ВКЛ.
	Перегорел предохранитель.	Замените предохранитель.
Не удается вставить или извлечь диск.	Возможно, диск уже находится внутри устройства.	Извлеките диск из устройства и затем вставьте другой.
	Попытка вставить диск не в том положении.	Диски следует вставлять этикеткой вверх.
	Диск сильно загрязнен или поврежден.	Очистите диск или попробуйте вставить другой.
	Слишком высокая температура в рубке.	Дождитесь снижения температуры окружающего воздуха.
	Конденсат внутри устройства.	Выключите ресивер и попробуйте снова включить примерно через час.
Нет звука.	Уровень громкости выставлен на минимум.	Отрегулируйте уровень громкости.
	Неверное подключение кабелей.	Проверьте кабели.
Кнопки не работают.	Встроенный микропроцессор работает неправильно вследствие высокого уровня помех.	Нажмите кнопку перезапуска. Возможно, передняя панель неправильно вставлена в устройство.
Пропуски звука.	Возможно, угол наклона устройства превышает 30°.	Переустановите устройство, чтобы угол наклона был не больше 30°.
	Диск сильно загрязнен или поврежден.	Очистите диск или попробуйте вставить другой.
Кнопки передней панели не работают	Встроенный микропроцессор работает неправильно из-за сильных электрических помех	Нажмите кнопку RESET
	Передняя панель плохо вставлена	Снимите панель, нажмите кнопку RESET и установите панель заново
Радиоприемник не работает. Автоматическая настройка на станции не выполняется.	Не подключен кабель антенны.	Вставьте разъем кабеля антенны в гнездо.
	Сигнал слишком слабый.	Осуществите ручную настройку на станцию.

## Технические характеристики

### CD-плеер

Соотношение сигнал-шум: ..... не менее 50 дБ / 1 кГц  
Диапазон воспроизводимых частот: ..... 20 – 20 000 Гц  
Воспроизводимые диски: ..... CD, CD-R, CD-RW, MP3, WMA

### Радиоприемник

#### УКВ

Диапазон частот: ..... 87.5 – 108 МГц (Европа); 87.5 – 107.9 МГц (США)  
Минимальная чувствительность: ..... 3 мкВ  
Промежуточная частота: ..... 10.7 МГц

#### Средние/длинные волны

Диапазон частот: ..... 522 – 1620 кГц (Европа); 530 – 1710 кГц (США)  
Минимальная чувствительность: ..... 40 дБ  
Промежуточная частота: ..... 450 кГц

### Усилитель

Максимальная выходная мощность: ..... 60 Вт x 4 канала

### Общие характеристики

Напряжение питания: ..... 12 В постоянного тока, отрицательная масса  
Потребление тока: ..... не более 15 А  
Напряжение на выходе: ..... 1200 мВ  
Размеры шасси: ..... 178 x 50 x 178 мм

*Примечание: Характеристики могут быть изменены производителем без предварительного уведомления.*



## Гарантийные обязательства

---

Фирма «Фордевинд-Регата» гарантирует безотказную работу CD/MP3-ресивера Boss в течение 12 месяцев со дня продажи. Если во время этого срока ресивер выйдет из строя по причине производственного или технического брака, фирма гарантирует его бесплатный ремонт или замену на новый.

За поломки, произошедшие по вине пользователя вследствие неправильного обращения с ресивером, фирма ответственности не несет.

Модель \_\_\_\_\_

Серийный номер \_\_\_\_\_

Дата продажи \_\_\_\_\_

Подпись продавца \_\_\_\_\_



Фирма «Фордевинд-Регата», 197110, Санкт-Петербург, Петровская коса, д. 7,  
тел.: (812) 320 1853, 327 4580, факс: (812) 323 9563  
<http://www.fordewind-regatta.ru>